

PSE15L-C

Gerbeur électrique - 1.5 tonnes



Conception
d'un long timon



Capacité
1000 - 1500 kg



Entretien facile



Technologie
CURTIS



Batterie
puissante



Conception
robuste



Grande
maniabilité



Meilleur rapport
coût-performance

Marque distinctive

1.2	Désignation du type du fabricant		PSL(PSE15L-C)	
1.3	Moteur		1600	3600
1.4	Type d'opérateur		Batterie	
1.5	Capacité de charge / charge nominale	Q (t)	Piéton	
1.6	Distance entre les centres de charge	c (mm)	1.5	
1.8	Distance de charge, centre de l'essieu moteur à la fourche	x (mm)	600	
1.9	Empattement	y (mm)	1220	1245

Poids

2.1	Poids de service	Kg	590	750
2.2	Charge par essieu, en charge avant/arrière	Kg	640/1450	690/1560
2.3	Charge par essieu, à vide, avant/arrière	Kg	410/180	525/225

Pneus, châssis

3.1	Pneus		Polyuréthane (PU)	
3.2	Taille des pneus, avant	Øxw (mm)	Ø210 x 70	
3.3	Taille des pneus, arrière	Øxw (mm)	Ø80 x 70	
3.4	Roues supplémentaires (dimensions)	Øxw (mm)	Ø100 x 50	
3.5	Roues, nombre avant/arrière (x=roues motrices)		1 x+1/2	
3.6	Bande de roulement, avant	b10 (mm)	557	
3.7	Bande de roulement arrière	b11 (mm)	410/525	

Dimensions

4.2	Hauteur du mât abaissée	h1 (mm)	1980	2282
4.3	Hauteur libre du mât	h2 (mm)	1508	78
4.4	levée	h3 (mm)	1513	3513
4.5	Hauteur maximale prolongée	h4 (mm)	1985	4039
4.9	Hauteur du timon en position de conduite min./max	h14 (mm)	670/1228	
4.15	Hauteur, abaissée	h13 (mm)	87	
4.19	Longueur totale	l1 (mm)	1779	
4.20	Longueur jusqu'à la face des fourches	l2 (mm)	629	
4.21	Largeur totale	b1 (mm)	820	
4.22	Dimensions des fourches	s/e/l (mm)	60/180/1150	
4.25	Largeur à travers les fourches	b5 (mm)	570/685	
4.32	Garde au sol, centre de l'empattement min./max.	m2 (mm)	27	
4.33	Largeur d'allée pour palettes 1000x1200 en croix	Ast (mm)	2324	
4.34	Largeur d'allée pour palettes 800x1200 en longueur	Ast (mm)	2269	
4.35	Rayon de braquage	Wa (mm)	1481	

Données sur la performance

5.1	Vitesse de déplacement, en charge / à vide	Km/h	4.0/4.4	
5.2	Vitesse de levage, en charge / à vide	m/s	0.187/0.148	
5.3	Vitesse de descente, en charge / à vide	m/s	0.125/0.117	
5.8	Capacité maximale de descente, en charge / à vide	%	5/10	
5.10	Frein de service		Électromagnétique	

Moteur électrique

6.1	Puissance du moteur d'entraînement S2 60 min	kW	0.75	
6.2	Puissance du moteur de levage à S3 7,5 %.	kW	2.2	
6.3	Batterie selon DIN 43531/35/36 A,B ; C, non		Non	
6.4	Tension de la batterie, capacité nominale K5	V / Ah	2x12/100	
6.5	Poids de la batterie	Kg	2x34	
6.6	Consommation d'énergie selon le cycle VDI	kWh/h	0.68	

Données supplémentaires

8.1	Type de commande de l'entraînement		Contrôle de vitesse en courant continu	
8.4	Niveau sonore à l'oreille du conducteur selon EN 12053	dB(A)	<70	

PSE15L-C

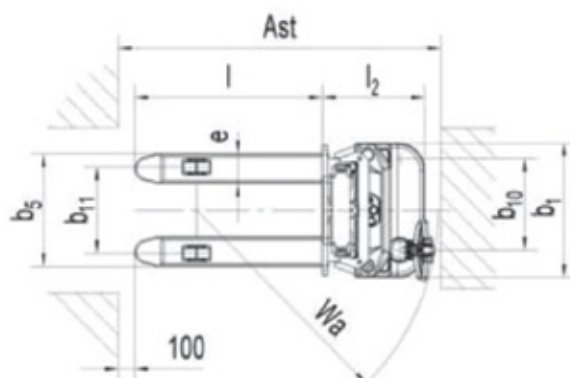
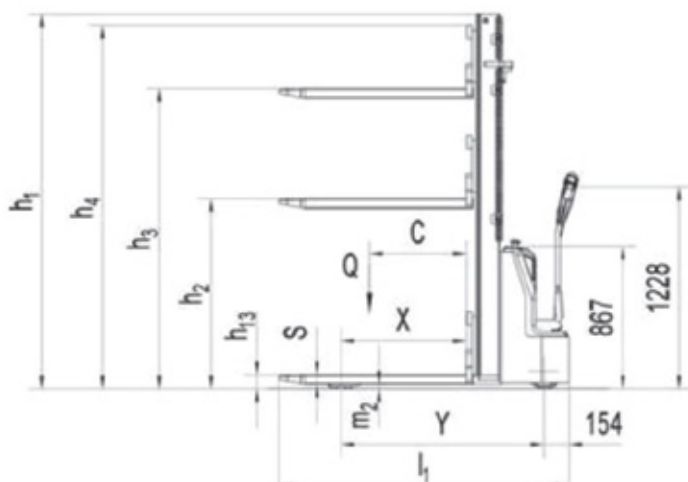

PSE(PSE15L-C)					
Désignation	Hauteur du mât abaissée h1 (mm)	Hauteur de levage libre h2 (mm)	Hauteur de levage h3 (mm)	Hauteur du mât étendu h4 (mm)	Hauteur de levage + fourche h3 + h13 (mm)
mât à un étage	1980	1508	1513	1985	1600
	2380	1908	1913	2385	2000
Mât à deux étages	1932	78	2963	3339	2900
	2082	78	3113	3639	3200
	2282	78	3513	4039	3600